

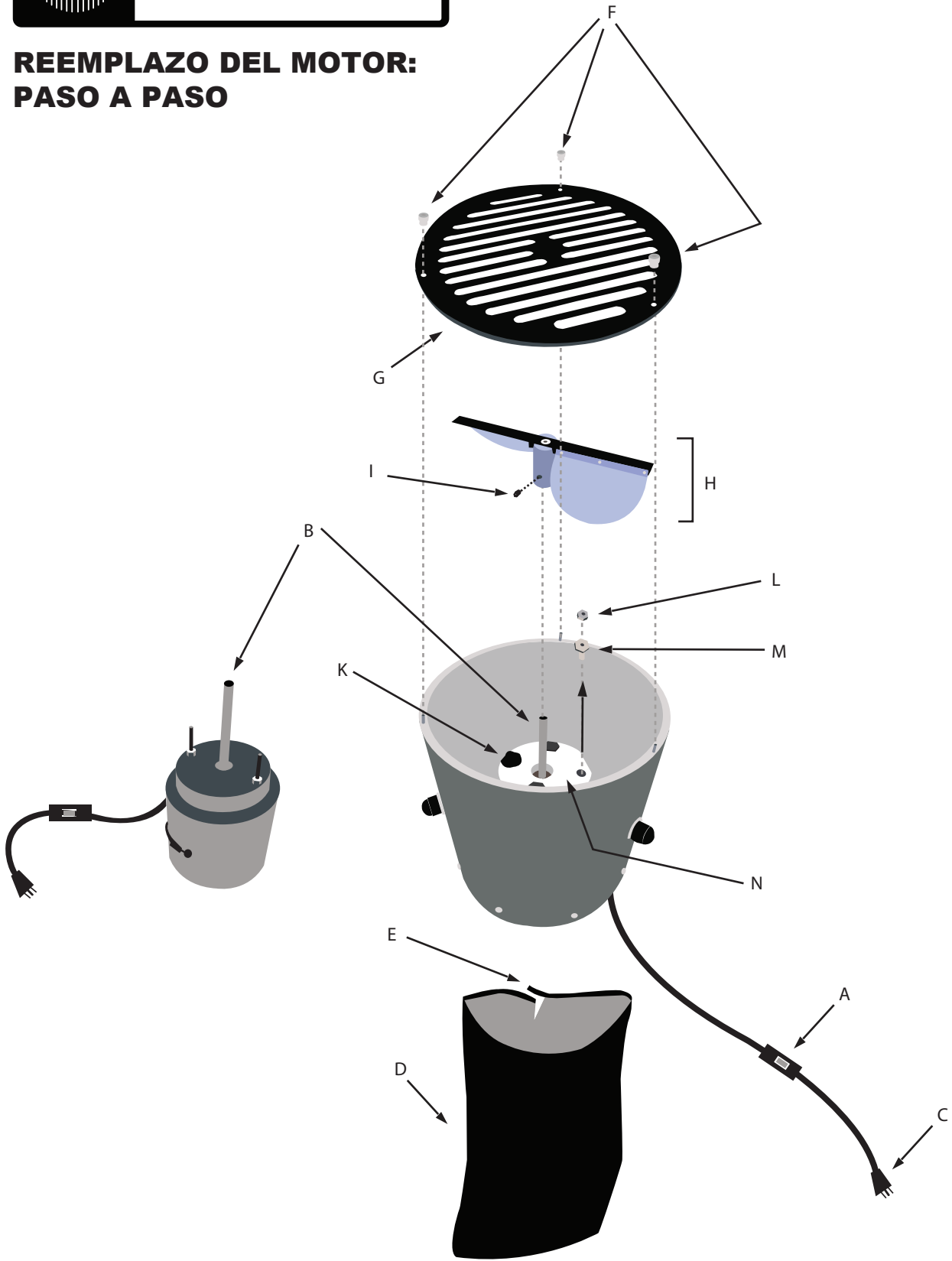

REEMPLAZO DEL MOTOR: PASO A PASO





1

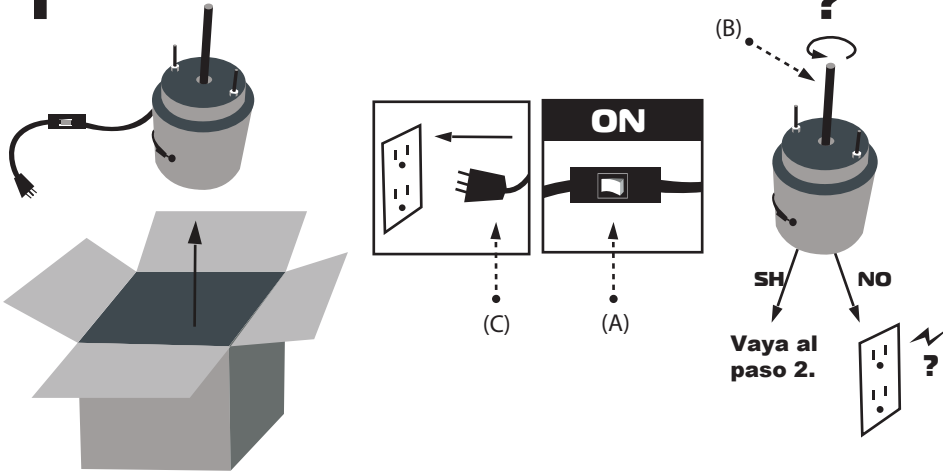

Saque el motor nuevo de su caja y póngalo en una mesa (el eje hacia arriba). Conecte el cable de alimentación eléctrica (C) en una toma eléctrica y enciéndalo usando el interruptor ON-OFF (A).

Si el eje del motor (B) gira*, vaya al paso #2.

Si no, verifique que la toma eléctrica funcione apropiadamente.

* El eje del motor debe girar en sentido antihorario.

2

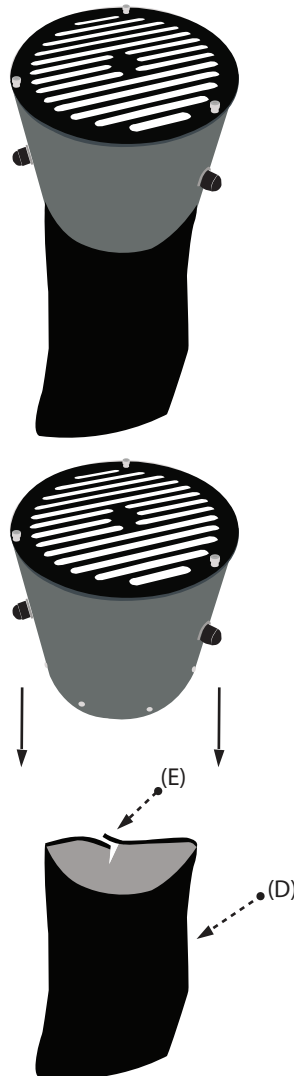
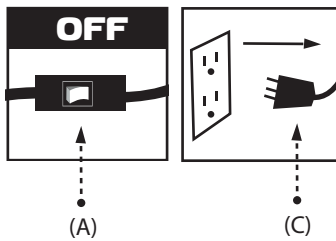

Apague la máquina con el interruptor ON-OFF (A) y desconecte el cable de alimentación eléctrica (C) de la toma eléctrica. Quite la bolsa (D) usando las cintas Velcro (E) de la parte superior de la bolsa.

3

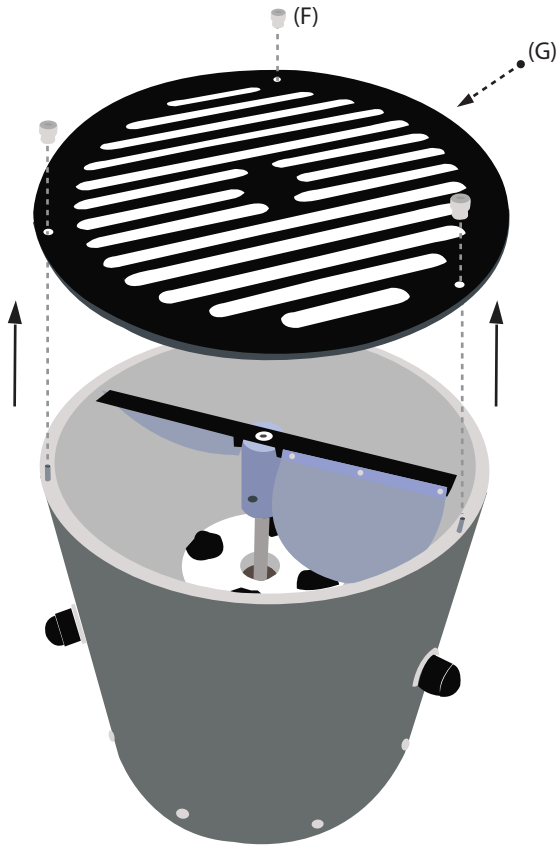

Quite las 3 tuercas de plástico (F) de la parte superior de la rejilla (G) y saque la rejilla (G).

4

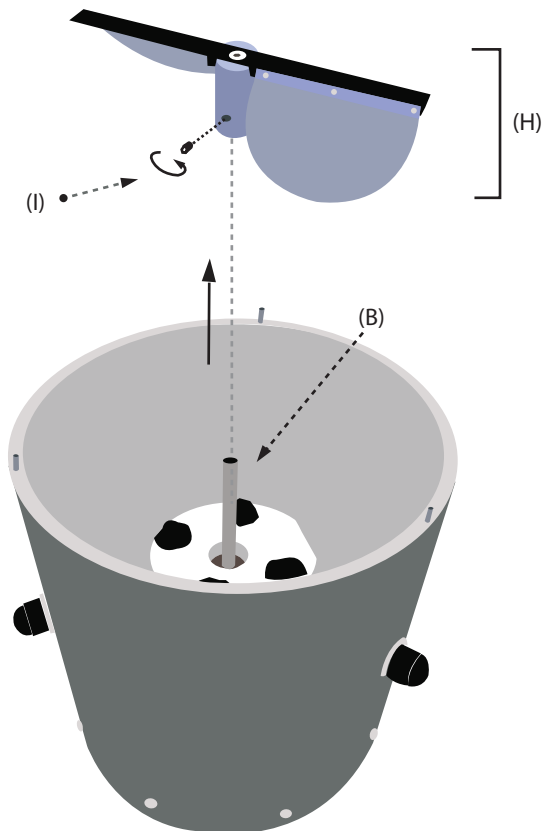

Para quitar el ensamble del cuchillo (cuchillo + cilindro) (H) quite el tornillo de bloqueo (I) y levántelo desde el eje del motor (B).

5

Con una navaja (cuchillo), quite el pegamento negro (K) de los 4 pernos de cabeza hexagonal (M) y las tuercas (L).

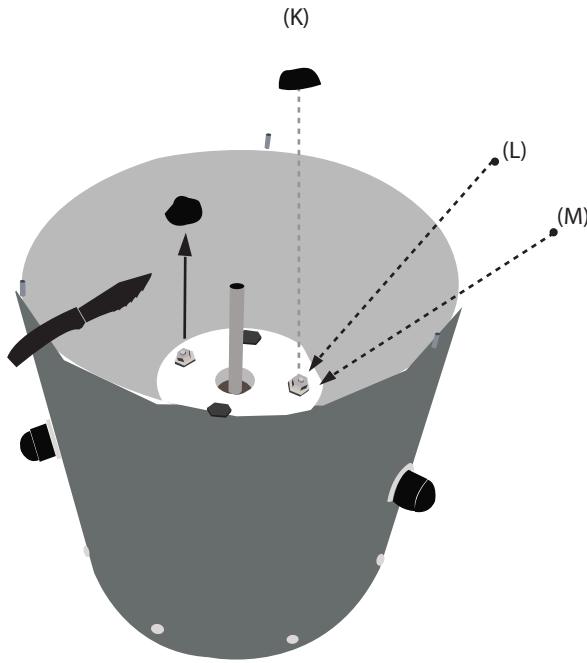

6

Sostenga la base del motor y quite las 4 tuercas de seguridad (L). Saque el motor tomándolo por la base de la carcasa Trimbox.

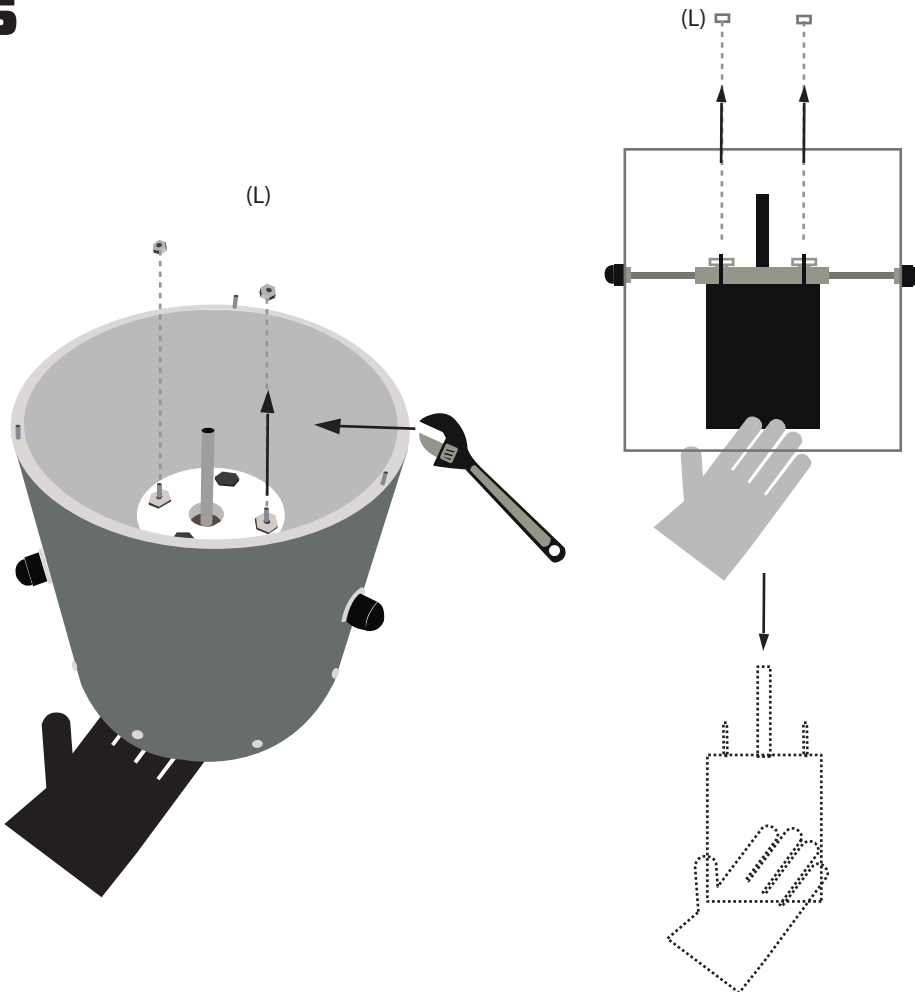

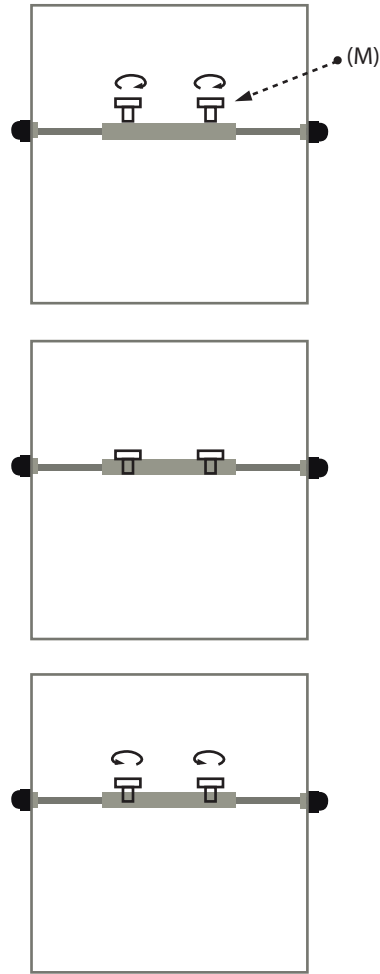
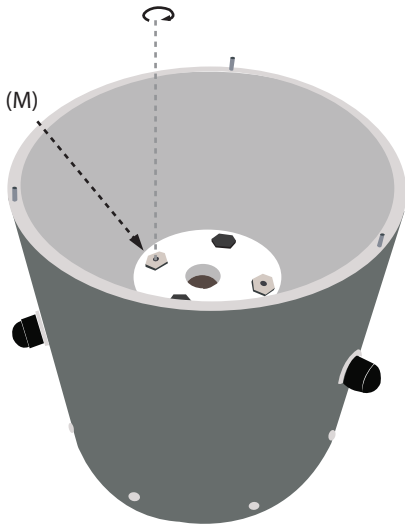
7

Apriete los 4 pernos de cabeza hexagonal (M) al máximo y suéltelos una vuelta y media.

**540 grados
(1 -1/2 vueltas)**

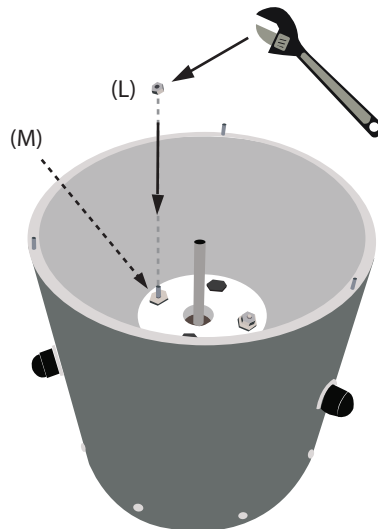
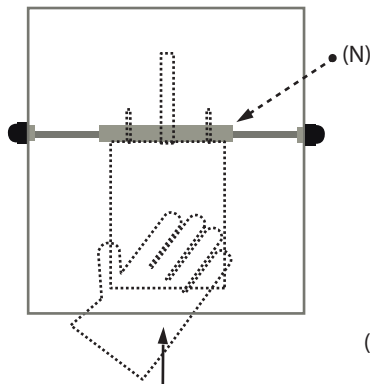
8

Instale el motor nuevo debajo del cilindro del motor (N) y asegúrelo con las 4 tuercas de seguridad (L) hasta que toquen los 4 pernos de cabeza hexagonal (M).

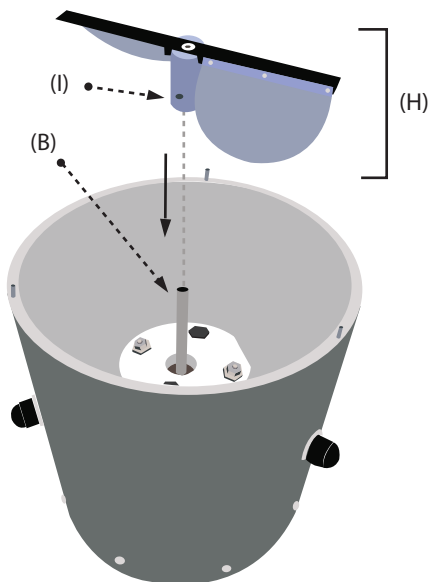
9

Vuelva a instalar el ensamble del cuchillo (H) en el eje del motor (B) sin apretar el tornillo de bloqueo (I).

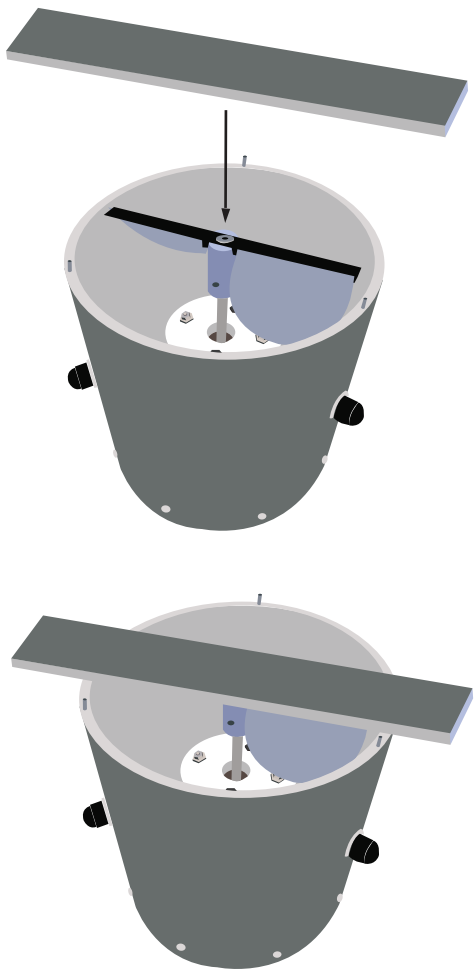
10

Ponga un objeto plano, recto y angosto más grande que el Trimbox de la parte superior de la máquina (más tarde se llamará "Objeto de nivelación").

11 Nivelación de la distancia visualmente. (Si tiene un Vernier, vaya al paso # 14)

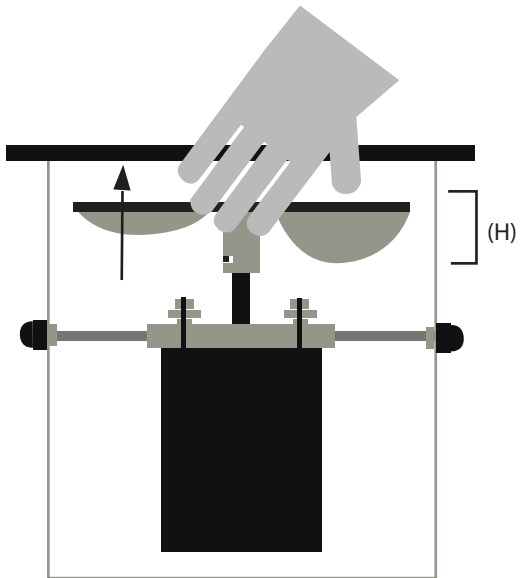

Levante el ensamble del cuchillo (H) y deje un espacio de 1/16" entre el objeto de nivelación y la parte superior del cuchillo. Sostenga en el lugar y apriete el tornillo de bloqueo (I).

(El tornillo de sujeción (I) se debe poner para ejercer presión en la parte plana del eje del motor. Consulte el diagrama "Vista superior" que está debajo).

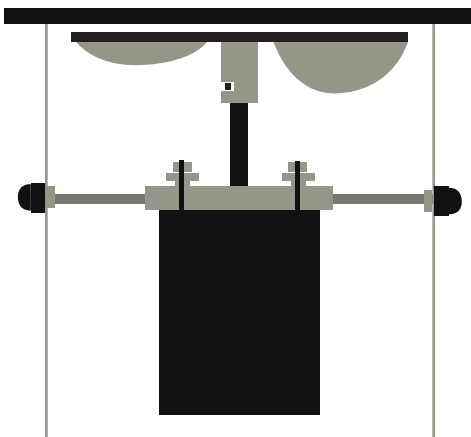
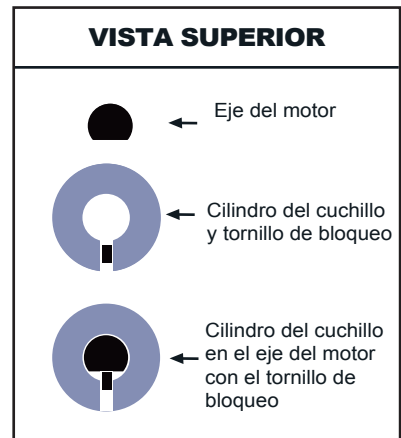
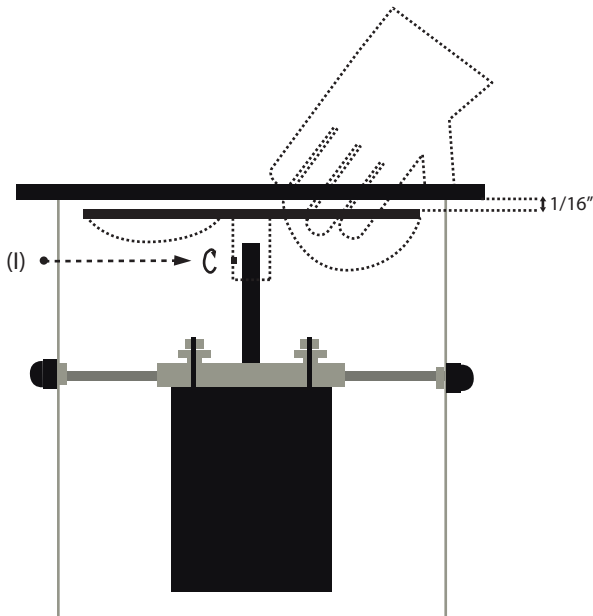

12 Nivelación de la distancia visualmente. (Continuación).

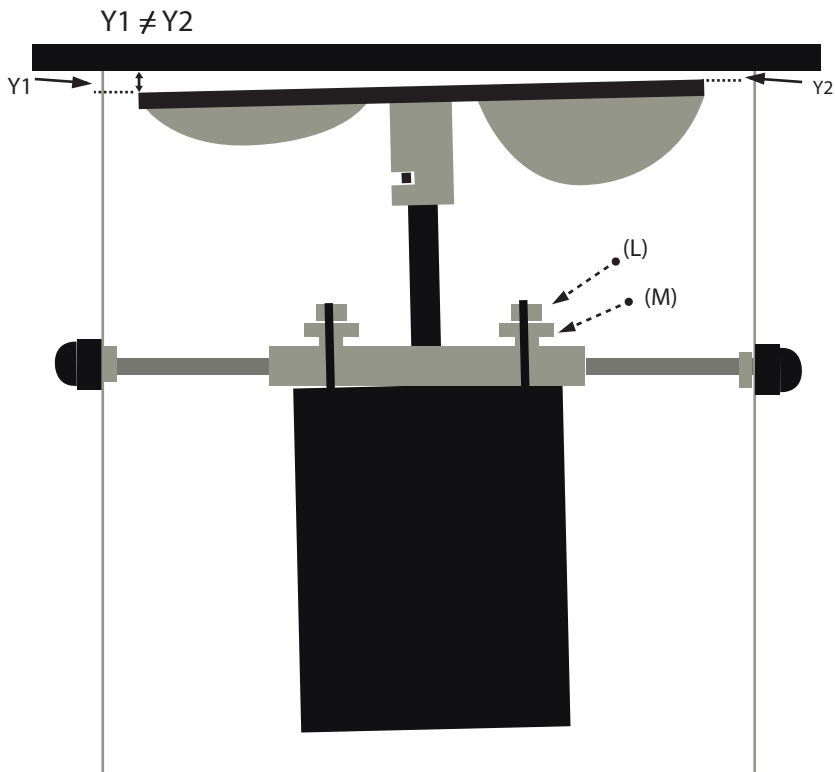

**PARA SUBIR UN LADO DEL CUCHILLO,
GIRE EN SENTIDO HORARIO EL PERNO DEL LADO
OPUESTO DEL CUCHILLO.**

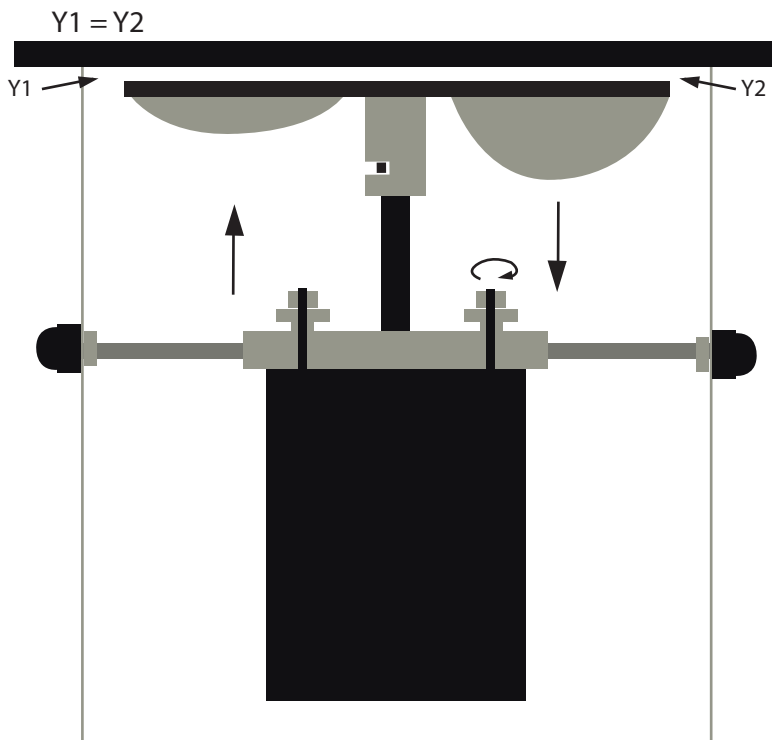

Compruebe si los dos extremos del cuchillo están a la misma distancia del objeto de nivelación ($Y1$ & $Y2$).

Si es así, ponga las cuatro tuercas de seguridad (L) hasta que toquen los pernos de cabeza hexagonal (M) sin apretarlas y luego vaya al paso # 13.

Si NO, use los cuatro pernos de cabeza hexagonal (M) de la parte superior del cilindro del motor para nivelar la distancia entre el cuchillo y el objeto de nivelación ($Y1$ & $Y2$). Para subir un lado del cuchillo, gire en sentido horario el perno (M) del lado opuesto del cuchillo. (Consulte los diagramas del lado).

Esta nivelación se debe hacer con el cuchillo en dos posiciones: X & Y (Consulte el diagrama "Nivelación en dos posiciones" debajo) hasta obtener una distancia uniforme entre el cuchillo y el objeto de nivelación.

Nivelación en dos posiciones.

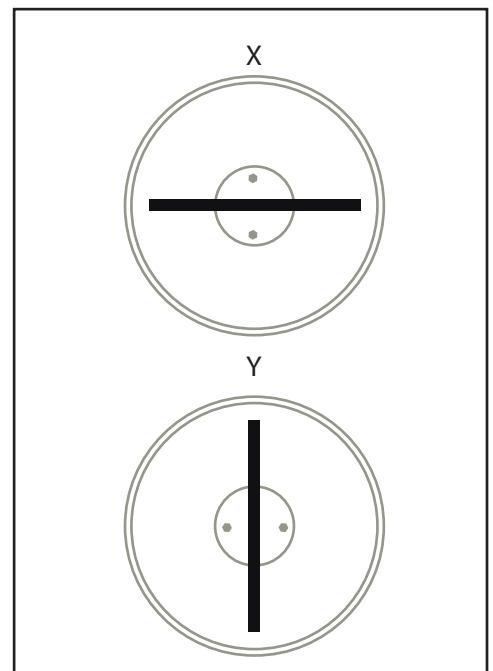

13 Nivelación de la distancia visualmente. (Continuación).

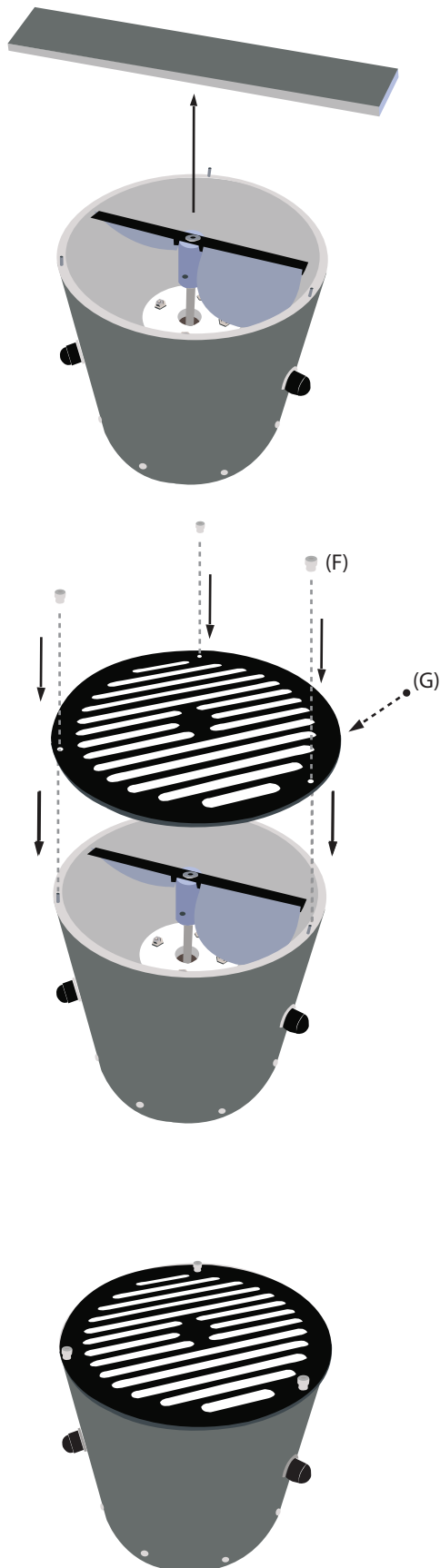

Quite el objeto de nivelación de la parte superior de la máquina.

Instale la rejilla (G) y las 3 tuercas de plástico (F) en la parte superior de la rejilla.

Vaya al paso # 15.

14 Nivelación de la distancia con un Vernier.

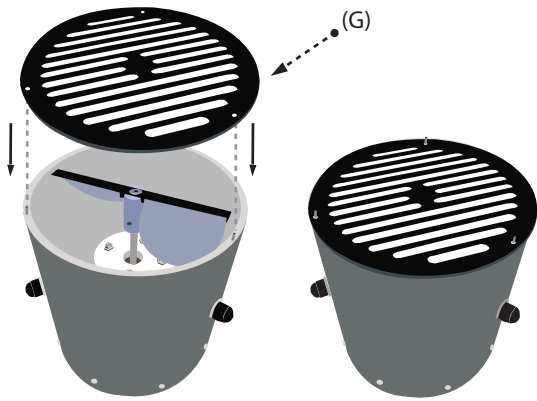
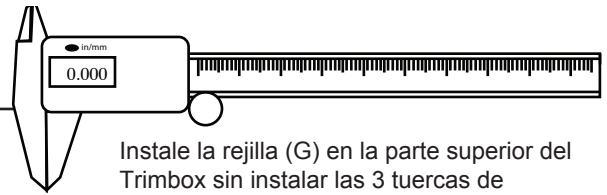

Instale la rejilla (G) en la parte superior del Trimbox sin instalar las 3 tuercas de plástico (F).

La distancia entre la parte superior de la rejilla y la parte superior del cuchillo debe ser de 0,190" aproximadamente. El cuchillo debe estar a la misma distancia de la rejilla en cada extremo (Y1 & Y2).

Para ajustar el cuchillo, use los cuatro pernos de cabeza hexagonal (M) de la parte superior del cilindro del motor para nivelar la distancia entre el cuchillo y la rejilla (Y1 & Y2). Para subir un lado del cuchillo, gire en sentido horario el perno (M) del lado opuesto del cuchillo. (Consulte los diagramas del lado).

Esta nivelación se debe hacer con el cuchillo en dos posiciones: X & Y (Consulte el diagrama "Nivelación en dos posiciones" debajo) hasta obtener una distancia uniforme entre el cuchillo y la rejilla.

Cuando se haya nivelado, ponga las cuatro tuercas de seguridad (L) hasta que toquen los pernos de cabeza hexagonal (M) sin apretarlas.

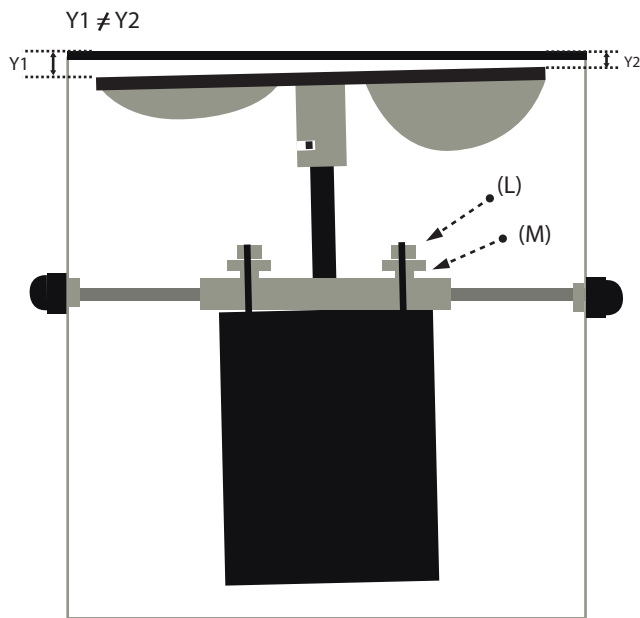

PARA SUBIR UN LADO DEL CUCHILLO, GIRO EN SENTIDO HORARIO EL PERNO DEL LADO OPUESTO DEL CUCHILLO.

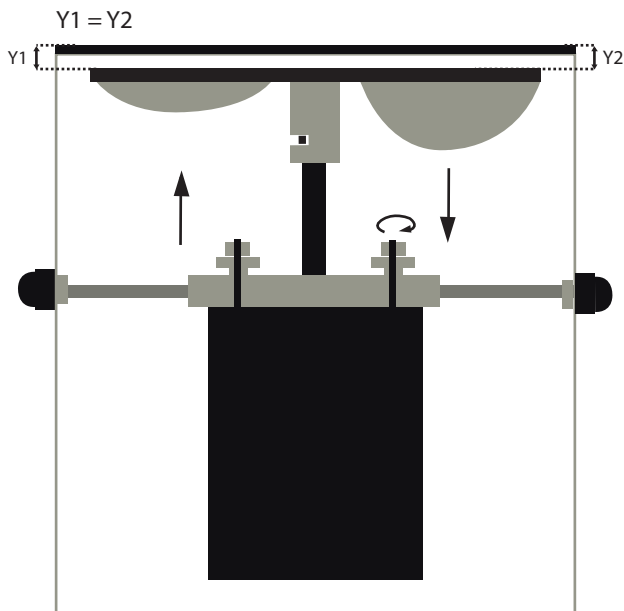

Nivelación en dos posiciones.

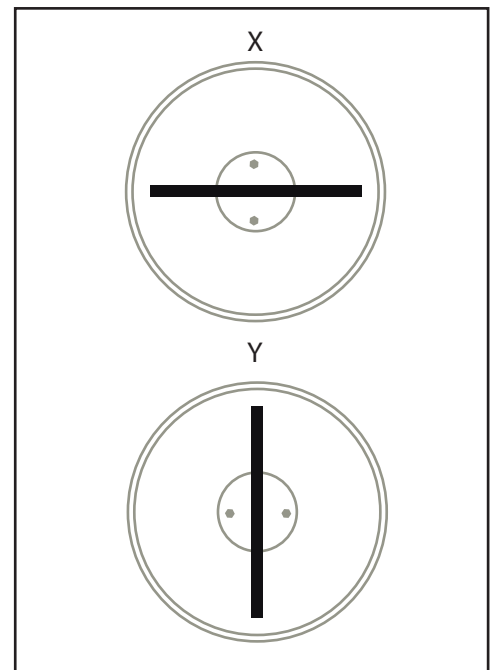

15

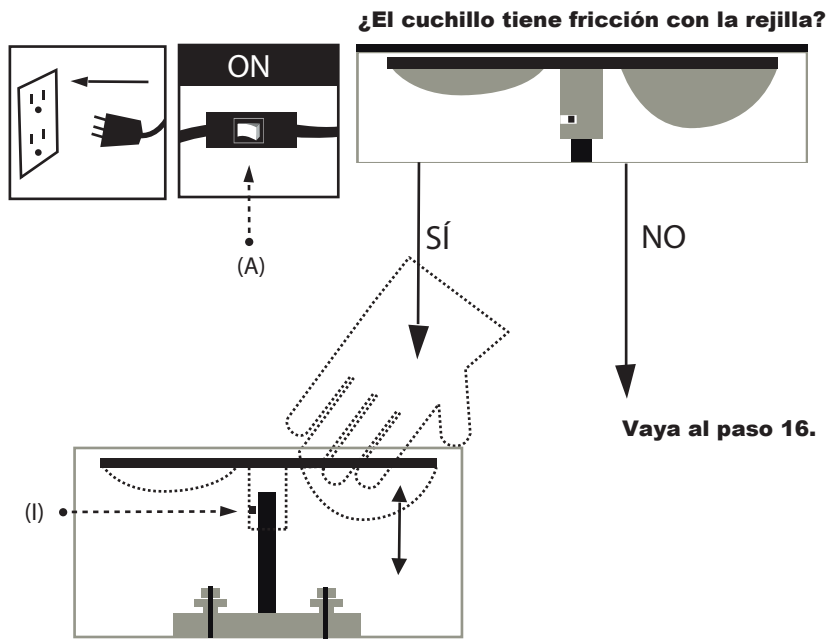

Conecte la máquina en una toma eléctrica, enciéndala con el interruptor ON-OFF (A) y asegúrese de que el cuchillo no tenga fricción con la rejilla.

Si el cuchillo tiene fricción con la rejilla, desconecte la máquina de la toma eléctrica, quite la rejilla, afloje el tornillo de bloqueo (I) y ajuste la altura a la distancia deseada.

Vaya al paso 16.

16

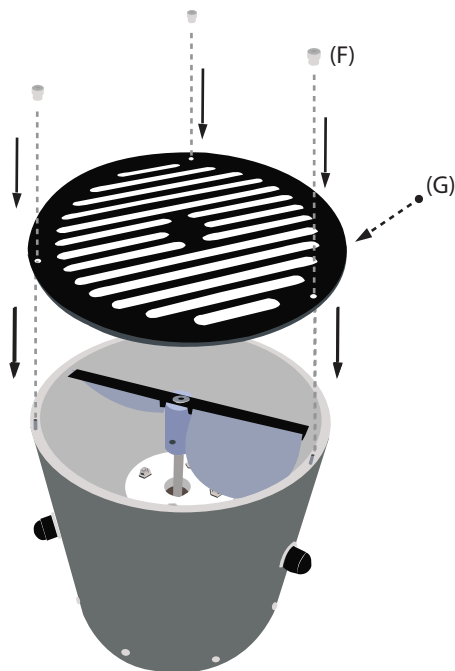

Una vez que se haya alcanzado la altura deseada, instale la rejilla con las 3 tuercas de plástico (F).